

205

- visser complètement le limiteur **C**.
- Porter le moteur au maximum des tours, c'est à dire à 3800 tours/min
- Dévisser le limiteur **C** jusqu'à ce que le moteur tende à avoir une baisse de régime.
- Visser le limiteur **C** de 2,5 tours.
- Bloquer le contre-écrou.

Note: Si le moteur, en condition de charge maximum, émet trop de fumée, dévisser **C**; visser **C** s'il n'y a pas de fumée à l'échappement et si le moteur n'arrive pas à développer sa puissance maximum.

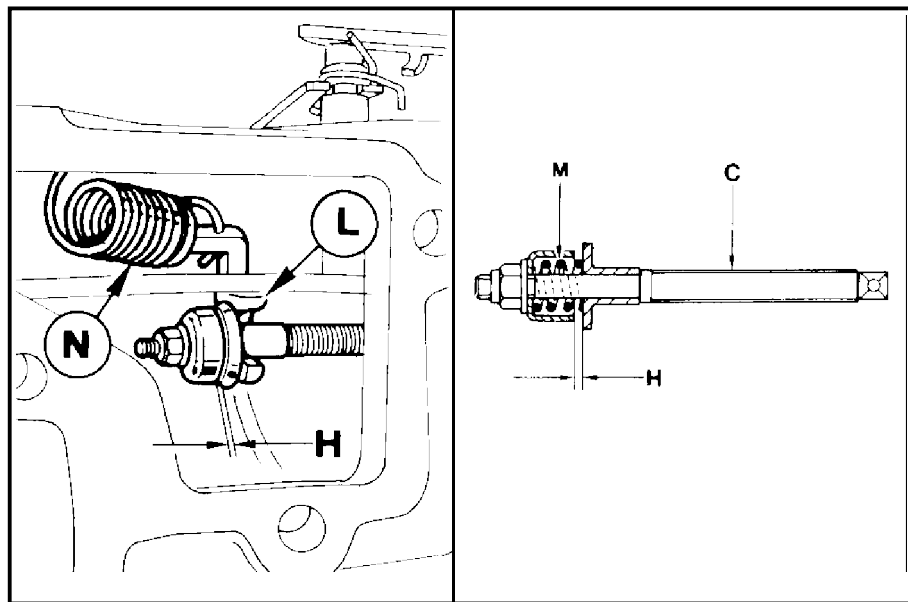

206

207

Limiteur de débit de la pompe d'injection et correcteur de couple pour moteur standard

Le limiteur **C** sert à limiter le débit maximum de la pompe d'injection.

Le même dispositif est aussi correcteur de couple; en effet, en régime de couple, le ressort **N**, en agissant sur le levier **L**, contraste la résistance du ressort **M** contenu dans le cylindre.

La course **H** que le correcteur de couple permet d'effectuer au levier **L** est de 0,4 mm; en conséquence, le débit de la pompe d'injection augmente et le couple atteint alors sa valeur maximum.

REDIGE PAR TECO/ATL <i>M. Primella</i>	CODE LIVRE 1-5302-352	MODELE N° 50564	DATE EMISSION 04-90	REVISION 04	DATE 31.05.2000	VU <i>Mauro B...</i>		75
---	--------------------------	--------------------	------------------------	--------------------	--------------------	-------------------------	--	-----------